

Харьковский завод агрегатных станков освоил выпуск технологических комплектов для многошпиндельной обработки деталей на универсально-сверлильных и радиально-сверлильных станках.

Комплекты унифицированы и оснащаются многошпиндельной насадкой, кондукторной плитой и зажимным приспособлением с гидравлическим или пневматическим приводом.

Комплект проектируется под обработку определенной детали или группы деталей. Возможны варианты применения многоместного или переналаживаемого зажимного приспособления.

Состав станка с технологическим комплектом

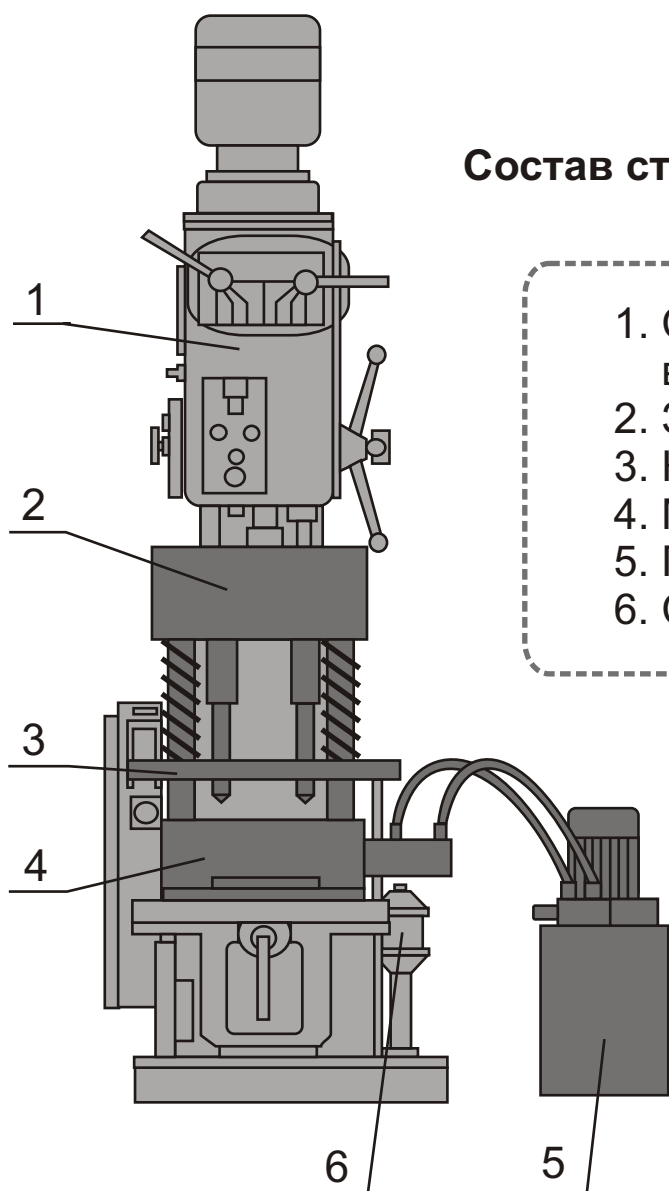

1. Станок универсальный вертикально-сверлильный
2. Зажимное приспособление
3. Кондукторная плита
4. Многошпиндельная насадка
5. Гидростанция с блоком управления
6. Система охлаждения