

Технологические комплекты для вагонного производства

Харьковский завод агрегатных станков освоил выпуск технологических комплектов для многошпиндельной обработки деталей вагонного производства на универсально-сверлильных и радиально-сверлильных станках. Комплекты унифицированы и оснащаются многошпиндельной насадкой, кондукторной плитой и зажимным приспособлением с гидравлическим или пневматическим приводом. Комплект проектируется под обработку определенной детали или группы деталей. Возможны варианты применения многоместного или переналаживаемого зажимного приспособления.

Состав станка с технологическим комплектом

1. Станок универсальный вертикально-сверлильный
2. Зажимное приспособление
3. Кондукторная плита
4. Многошпиндельная насадка
5. Гидростанция с блоком управления
6. Система охлаждения

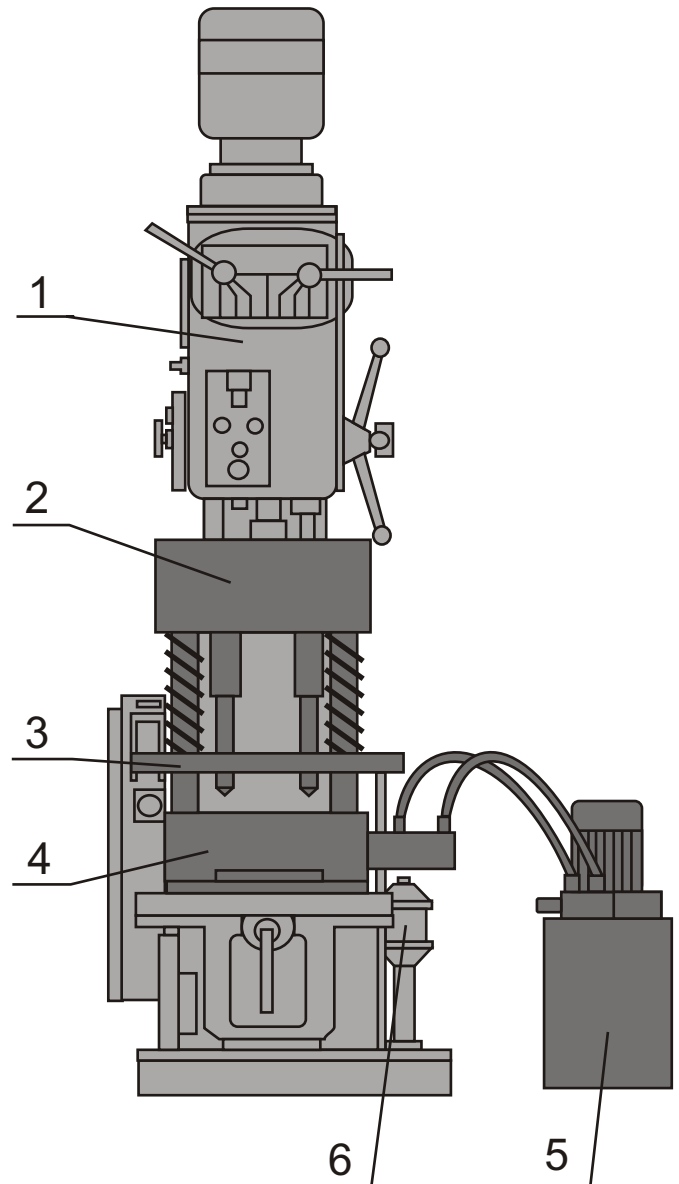

Типовые детали вагонного производства, которые можно обрабатывать на универсально-сверлильных станках с технологическими комплектами

Скоба

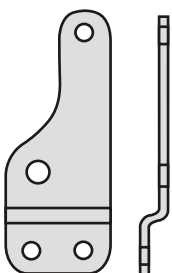

Серьга мертвой точки

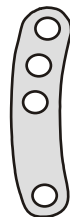

Рычаг вертикальный



Планка фрикционная

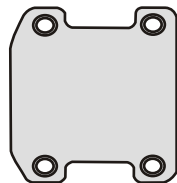

Петля

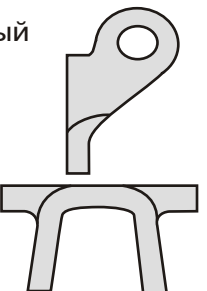
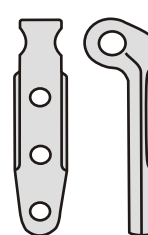

Державка петли люка