

Харьковский завод агрегатных станков выпускает станки АХТ03 для обработки детали "Державка петли люка" ОСТ24.151.10.02-77 и АХТ04 для обработки детали "Петля" ОСТ 24.151.10.01.77.

На каждом из станков одновременно обрабатываются три отверстия $\varnothing 14H14$ мм и отверстие $\varnothing 27H15$.

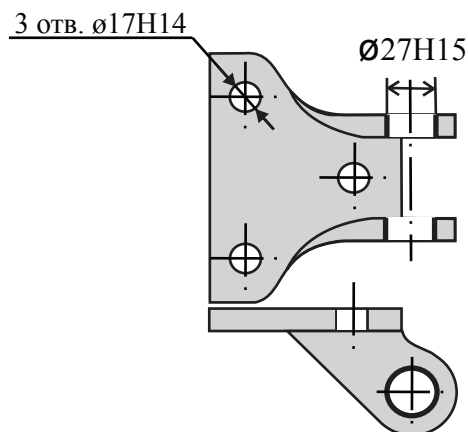

"Державка петли люка"
ОСТ24.151.10.02-77

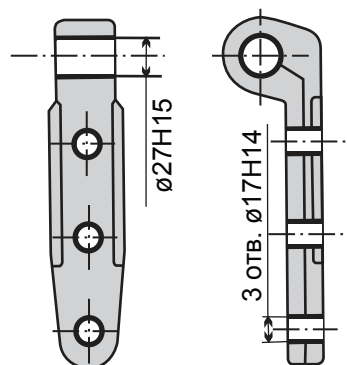

"Петля"
ОСТ24.151.10.01.77.

Станки построены по модульному принципу на базе унифицированных силовых узлов и оснащены системой управления от программируемого контроллера.

В силовых столах используются накладные каленые направляющие, приводы подачи - регулируемые, с помощью частотных преобразователей. Повышенная надежность системы обеспечивается за счет установки дополнительных путевых переключателей.

Станки имеют общую компоновку, одинаковые силовые узлы, электрические и гидравлические системы управления. Оригинальными узлами в станках являются только многошпиндельные коробки и зажимные приспособления. Станки выпускаются с одной обрабатывающей позицией - на производительность 40 дет/час и с двумя обрабатывающими позициями - на производительность 80 дет/час. Конструкция станков позволяет в случае необходимости использовать только одну рабочую позицию.

На рисунке показан двухпозиционный станок мод. АХТ04.

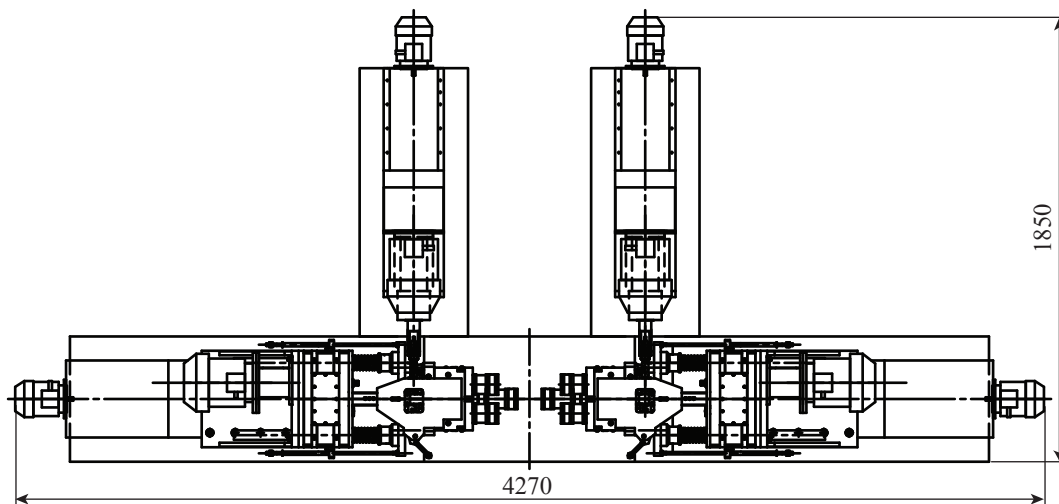

Модульный принцип компоновки станков типа АХТ04 позволяет по желанию заказчика изготовить комбинированный вариант станка, в котором на одном из модулей обрабатывается петля, а на другом - державка петли. При этом производительность каждого модуля - 40 дет/час